



PAT.

特徴 Feature

- 難燃性樹脂 (UL94 V-0) を使用
- パネル穴に押し込むだけで簡単に取付けられます。
- 換気ファンやフィルターを組み込めます。
- 放熱が必要な通信用盤などに最適
- Flame-retardant resin (UL94 V-0) is used.
- It can be installed easily by pushing in the panel hole.
- A ventilation fan or filter can be incorporated.
- Suitable for a communication board etc that require radiation.



表面 Front



裏面 Rear

FE-460-2

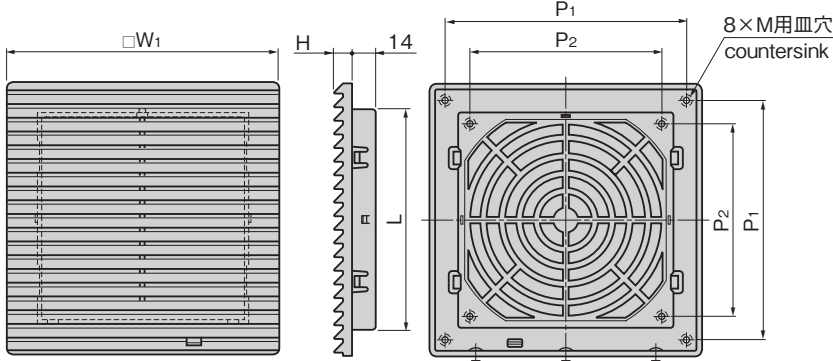

仕様	[FE-460]	● 材 質: 本体/ポリカーボネート (PC)
		● 標 準 色: アイボリー (5Y7/1)
用途	[FE-460-□-F1・2]	● 材 質: ウレタン
	[FE-460-□-F3]	● 材 質: 不織布
納期		● 標準在庫品
備考		● 換気ファンやフィルターなどは用途に合わせて別途ご購入ください。
		● グレー (N7) などの特注色も製作します。
		● より捕集率の高いものもあります。
		● 本製品は非結晶性樹脂材を使用しており緩み防止剤に対して適合しないため、ご使用は避けてください。(一部の緩み防止剤の注意事項にも記載があります。)

Specifications	[FE-460]	● Material: Main body: Polycarbonate (PC)
		● Standard color: Ivory (5Y7/1)
Specific use	[FE-460-□-F1・2]	● Material: Urethane
	[FE-460-□-F3]	● Material: Non-woven
Remarks		● Communication and measuring equipment
		● Please purchase a ventilation fan, filter etc separately according to your application.
		● This product uses noncrystalline resin. It is not suitable for thread-locking fluid so use should be avoided. (Also noted in the precautions of some types of thread-locking fluid.)

パネル穴明け寸法 Panel drilling dimensions

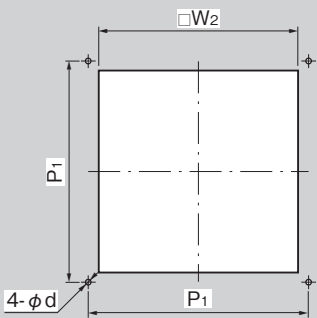

[本 体] 商品番号変更のお知らせ Product No. is changed FE-460 → FE-460-2

商品番号 Product No.	RoHS 10	L	□W1	□W2 ±1.6 ±2.3	H	P1	P2	φd	M	換気面積 (cm ²) Ventilation area	製品質量 (g) Mass	コード Code	単価	量販価格 数量 単価	
FE-460-1	●	160	200	160.5 161	12.5	175	138.5	5.5	5	113	251.3	65106			
FE-460-2	●	120	150	120.5 121	10	132	105	3.5	3	54	136.9	65102			
FE-460-3	●	92	120	92.5 93	10	104	82.5	3.5	3	30	94.9	65105			

[フィルター]

商品番号 Product No.	RoHS 10	□W	t	備 考 Remarks	製品質量 (g) Mass	コード Code	単価	量販価格 数量 単価	
FE-460-1-F1	●	152	5	FE-460-1用粗目フィルター Coarse filter for FE-460-1	3.22	65107			
FE-460-1-F2	●			FE-460-1用細目フィルター Fine filter for FE-460-1	3.04	65108			
FE-460-1-F3	●	6.5		FE-460-1用不織布フィルター Non-woven filter for FE-460-1	3.32	65115			
FE-460-2-F1	●	112	5	FE-460-2用粗目フィルター Coarse filter for FE-460-2	1.7	65103			
FE-460-2-F2	●			FE-460-2用細目フィルター Fine filter for FE-460-2	1.57	65104			
FE-460-2-F3	●	6.5		FE-460-2用不織布フィルター Non-woven filter for FE-460-2	1.8	65116			
FE-460-3-F1	●	84	5	FE-460-3用粗目フィルター Coarse filter for FE-460-3	0.94	65109			
FE-460-3-F2	●			FE-460-3用細目フィルター Fine filter for FE-460-3	0.97	65110			
FE-460-3-F3	●	6.5		FE-460-3用不織布フィルター Non-woven filter for FE-460-3	1.01	65117			

●: RoHS10指令対応品 ▲: RoHS10指令に対応可能です。 ※大量のご注文は更にお安くなります。

FE-460-□-F1

粗目フィルター Coarse filter

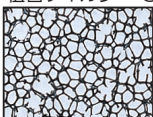

粉塵捕集率20%
厚み10mm
風速2m/sec
Collection efficiency 20%
Thickness 10mm
Wind speed 2m/sec

FE-460-□-F2

細目フィルター Fine filter



粉塵捕集率73%
厚み10mm
風速2m/sec
Collection efficiency 73%
Thickness 10mm
Wind speed 2m/sec

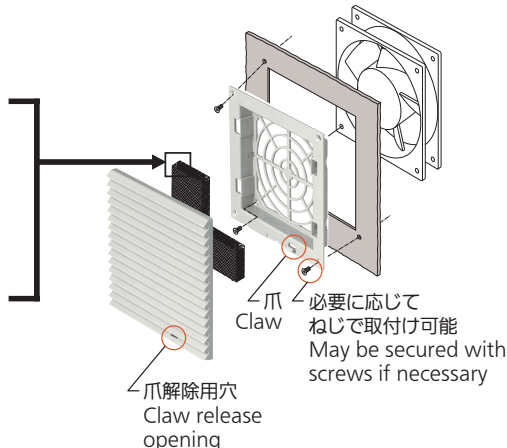

FE-460-□-F3

不織布フィルター Non-woven filter

粉塵に対する
捕集率68%
Catches 68% of fine
dust particles

難燃性: JACA No.11A-2003 クラスに該当
・JACA: 日本空気清浄協会 No.11A-2003
空気清浄装置用材料燃焼試験法
Non-combustible: corresponds to
JACA No.11A-2003 class material
・JACA: Japan Air Cleaning Association
No.11A-2003 Flammability Test Method for
Materials of Air Purifier Filters