

FD-895

鉄製



FD-895-1



キーNo.T0230  
Key



FD-895-2

特徴 Feature

- 突起が少ないフラットなリッドです。
- 塗装後にラッチ、錠前、パッキンを簡単に組み込めます。
- This flush lid has only few projections.
- The latch, lock, and packing can be readily incorporated after coating.

仕様	<ul style="list-style-type: none"> <li>● 材質: リッド/冷間圧延鋼板 (SPCC) ラッチ/AAS樹脂 錠前/亜鉛合金 (ZDC) パッキン/エチレン・プロピレンゴム (EPDM)</li> <li>● 表面仕上: 亜鉛めっきクロメート処理 (MFZn-C)</li> </ul>
用途	● バス・特装車・キャンピングカーなどのリッド
納期	● 標準在庫品
備考	<ul style="list-style-type: none"> <li>● 溶接、または穴明けを行い取付けてください。</li> <li>● ハンドルはCP-875-2 (1077ページ) を使用しています。</li> <li>● 錠前はCP-315-D (1028ページ) を使用しています。</li> <li>● 鍵なしでもできます。</li> <li>● 快適にご使用頂くために、随時潤滑スプレーなどを注入し、動作確認してください。</li> <li>● パッキンは蓋の裏側に貼付けることを推奨します。</li> </ul>

Specifications	<ul style="list-style-type: none"> <li>● Material: Lid: Cold rolled steel plate (SPCC) Latch: AAS resin Lock: Zinc alloy (ZDC) Packing: Ethylene propylene rubber (EPDM)</li> <li>● Finish: Zinc plating chromate treatment (MFZn-C)</li> </ul>
Specific-use	● The lids of busses, specially equipped vehicles and camping cars.
Remarks	<ul style="list-style-type: none"> <li>● Attach either by welding or by drilling.</li> <li>● Use the CP-875-2 (P.1077) as the handle.</li> <li>● Use the CP-315-D (P.1028) as the lock.</li> <li>● For smooth operation, lubricate it by oil spray at certain intervals and check the operation.</li> <li>● It is recommended that the packing be applied to the back of the lid.</li> </ul>

[FD-895-1]

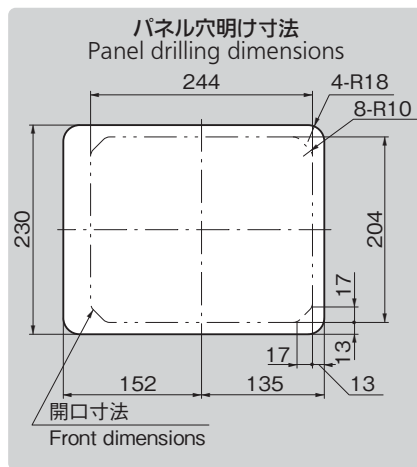
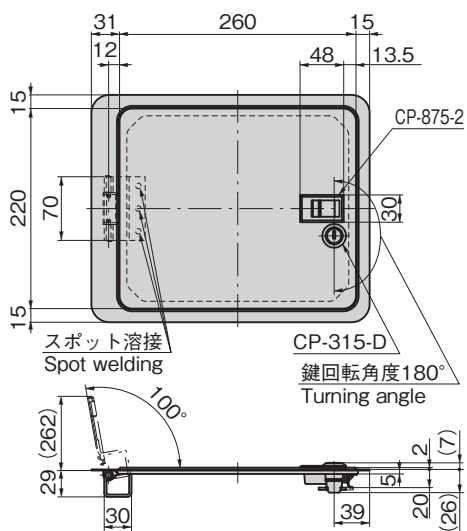

[FD-895-2]

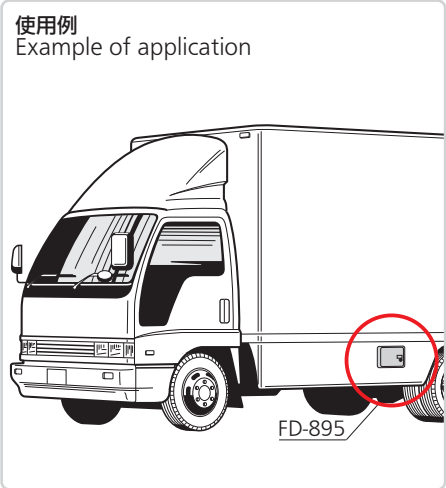
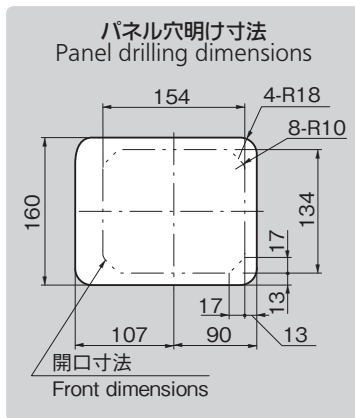
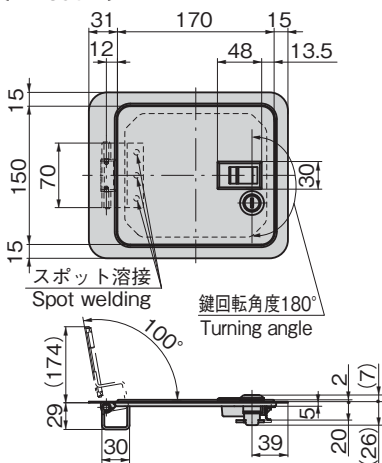

商品番号 Product No.	RoHS 10	製品質量(g) Mass	コード Code	単価	量販価格	
					数量	単価
FD-895-1		1,050	64100			
FD-895-2		655	64101			

●: RoHS10指令対応品 ※大量のご注文は更にお安くなります。  
▲: RoHS10指令に対応可能です。

PERIPHERA EQUIPMENT FOR VEHICLES

特装周辺  
機器  
トランク

ベンチ  
レーター  
庫内灯  
ミエール  
カーテン  
サニードア

スライディング  
ドア